

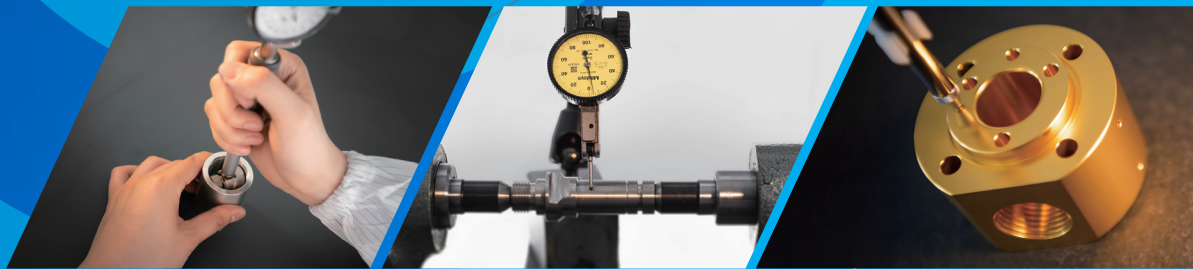

歐貝司 旋轉接頭



OBURSSI SPINDLE TECHNOLOGY (SHANGHAI) CO., LTD.
OBURSSI LEADERS IN PRECISION SPINDLE MANUFACTURING

歐貝司不只是提供給客戶單一的產品，更是一種觀念的改變，我們協助客戶全方位改善整個安裝過程，注意客戶使用環境與使用場合的細節，歐貝司旋轉接頭一直在改進。

歐貝司旋轉接頭，根據客戶需要，**免費提供**”梭動閥”、”梭動閥安裝板”、”聯接軟管”和**所有管接頭**，免去客戶自行購買的麻煩。



歐貝司 旋轉接頭上每一個零件都經過多道關卡的檢驗，最終得以展示在您的面前。

真圓度檢測

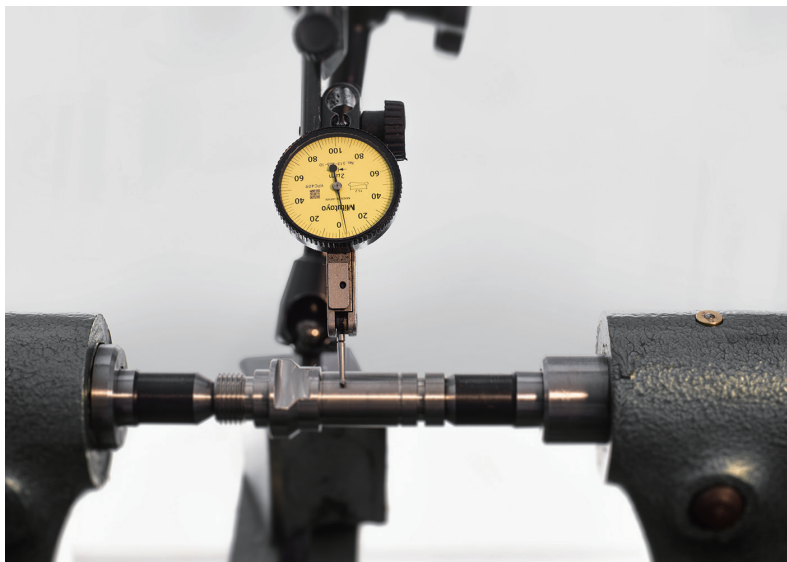

平面度檢測

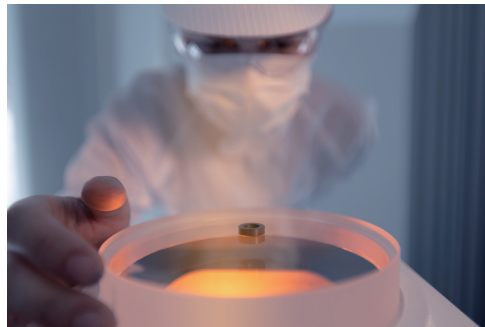

密度檢測



硬度檢測

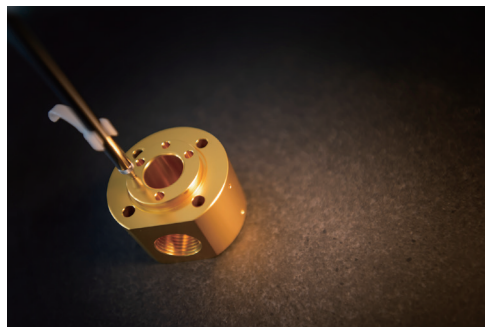

萬分錶精度檢測



超聲波清洗

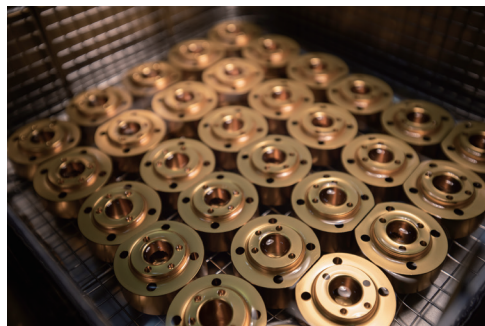

內徑圓度檢測



梭動閥

我們的旋轉接頭，搭配了可以實現氣體與切削液轉換的梭動閥裝置，客戶在任何時候，只要使用M進行切換，就能實現中心出水或中心吹氣的功能。梭動閥還有很重要的作用，那就是通過我們提供的軟管，保證旋轉接頭在任何時候都是處於自由狀態，不至於被切削液水管拉扯。



組裝製程



倉庫存儲



R01標準型旋轉接頭

特徵：

- 機械式密封
- 精密級防塵軸承
- 可壓縮空氣乾運轉
- 可微量潤滑
- 通道孔最小直徑 $\varnothing 6$
- 防水迷宮、洩水孔保護
- 可加工玻璃、陶瓷等硬度高的材料

技術數據

最高轉速	16,000rpm
最高壓力(切削液)	80bar
最高壓力(壓縮空氣)	5bar

訂貨編號

R011203S/12000rpm	徑向接管
R011203B/12000rpm	軸向接管
R011603S/16000rpm	徑向接管
R011603B/16000rpm	軸向接管

DIMENSION

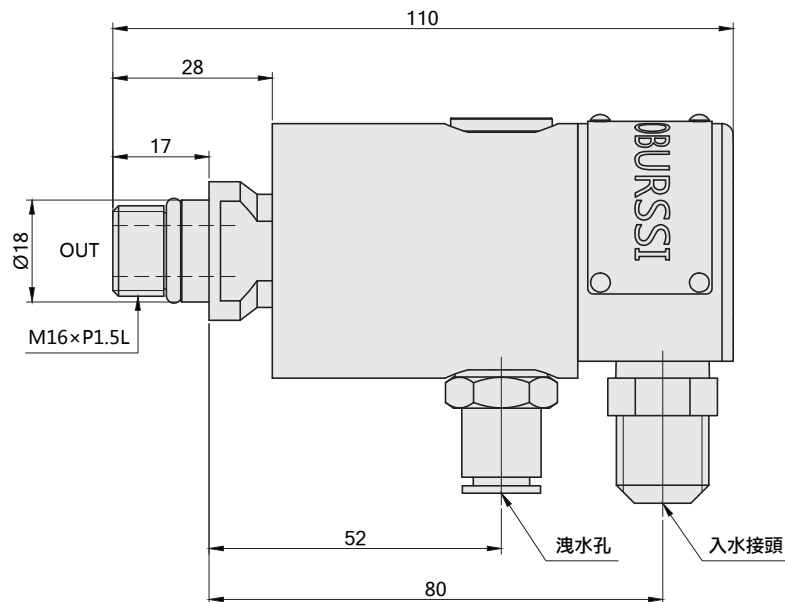

徑向入水

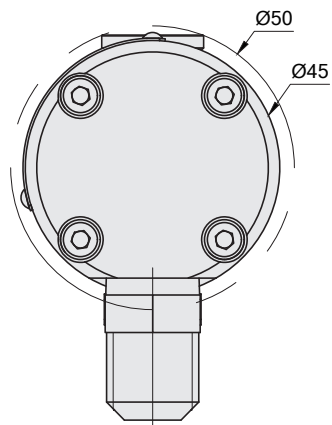

軸向入水

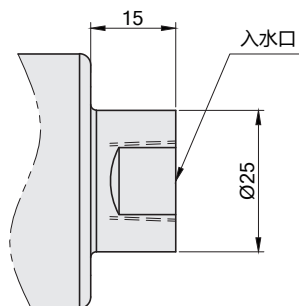

R08電主軸旋轉接頭

特徵：

- 機械式密封
- 精密陶瓷軸承
- 可壓縮空氣乾運轉
- 可微量潤滑
- 通道孔最小直徑 $\varnothing 6$
- 採用高精準動平衡設計
- 可加工玻璃、陶瓷等硬度高的材料

技術數據

最高轉速	36,000rpm
最高壓力(切削液)	80bar
最高壓力(壓縮空氣)	8bar

訂貨編號

R0801502S	徑向接管
R0801502B	軸向接管
R0802402S	徑向接管
R0802402B	軸向接管
R0803602S	徑向接管
R0803602B	軸向接管

DIMENSION

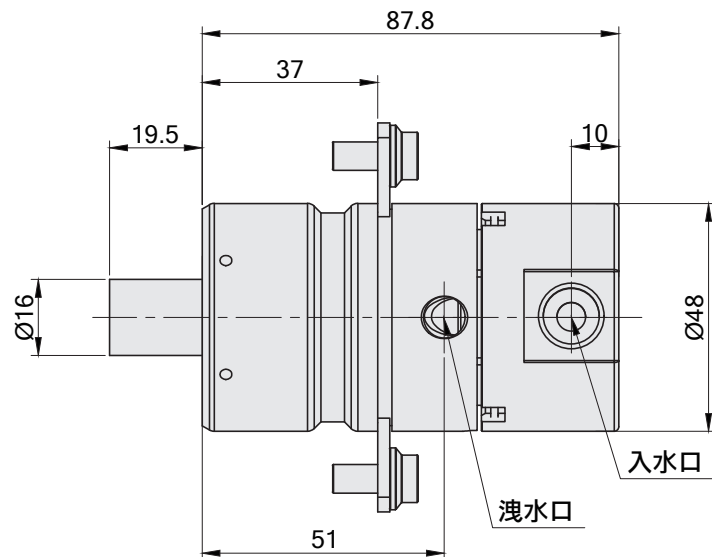

徑向入水

軸向入水

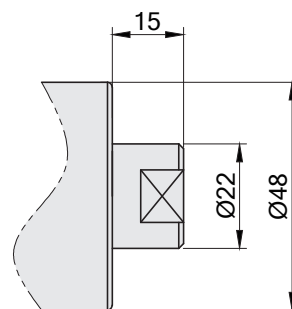
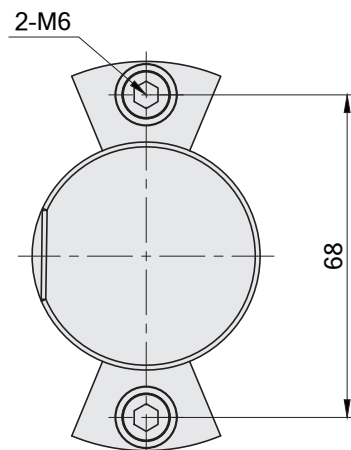



www.oburssi.com

TEL:400-008-0277

<http://www.oburssi.com>

E-mail:oburssi@shktl.com

Contact address : No. 475, XuTang Road,

Songjiang District, Shanghai